

Rails de glissières Capacité de charge : 176N~260N/2 pièces.

Charge légère, acier, acier inoxydable

■ **Caractéristiques** : les rails sont en acier recouvert de chrome trivalent. Rails de glissières économiques et conformes aux réglementations RoHS.

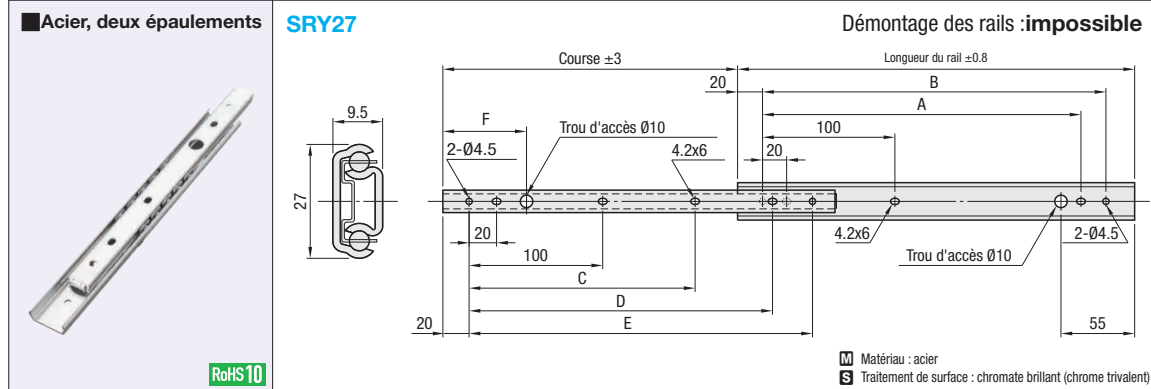

Référence pièce		Longueur du rail	Course	A	B	C	D	E	F	Capacité de charge (N/x2)	Prix unitaire 1 à 4 pièce(s)	Remise sur volume	
Type	N°											5 - 9 pièces	10 - 20 pièces
SRY27	20	200	135	140	160	-	140	160	62.5	260			
	25	250	185	190	210	150	190	210	62.5	240			
	30	300	222	240	260	190	240	260	62.5	230			
	35	350	260	290	310	225	290	310	62.5	210			
	40	400	297	340	360	265	340	360	62.5	200			
	45	450	334	390	410	300	390	410	142.5	180			
50	500	371	440	460	337	440	460	142.5	170				

⚠ Pour une installation horizontale, la valeur cible de la capacité de charge est de 25% (valeur de référence).

⚠ Utiliser des vis mécaniques M4 à tête fraisée bombée (P.2-233, 234) ou des vis à tête fraisée bombée (P.2-232) pour monter les rails.

■ **Caractéristiques** : les rails sont faits en EN 1.4301 Équiv., qui affiche une excellente résistance à la corrosion. Rails de glissières verrouillables en position entièrement ouverte. Voir ex. d'application P630.

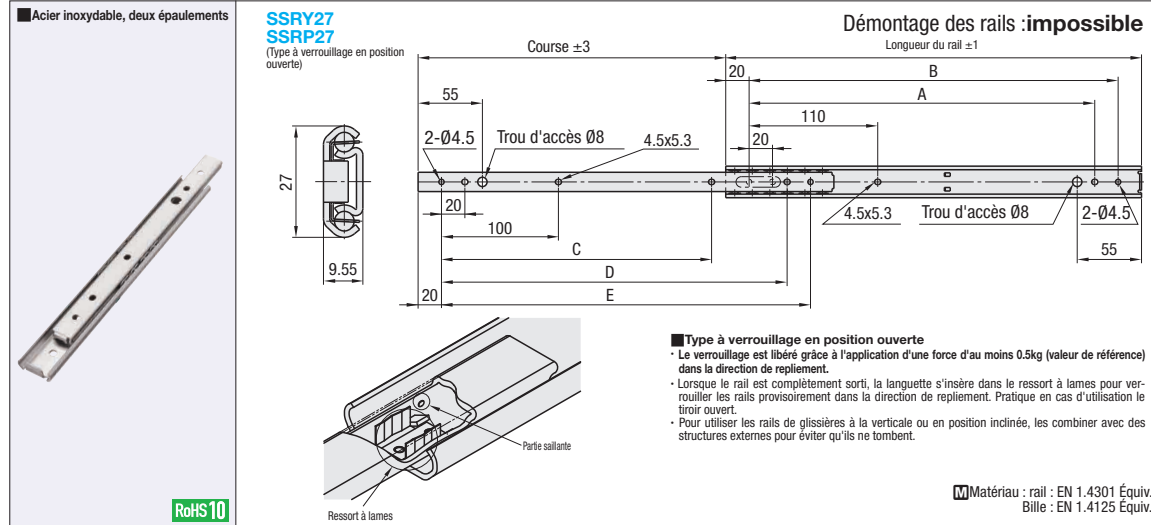

Référence pièce		Longueur du rail	Course	A	B	C	D	E	Capacité de charge (N/x2)	SSRY27		SSRP27	
Type	N°									Prix unitaire 1 à 5 pièce(s)	Remise sur volume 6 - 20 pcs	Prix unitaire 1 à 5 pièce(s)	Remise sur volume 6 - 20 pcs
SSRY27 SSRP27	08	203.2	136.1	143.2	163.2	-	143.2	163.2	255				
	10	254	186.9	194	214.0	154	194	214	235				
	12	304.8	225.0	244.8	264.8	194.8	244.8	264.8	235				
	14	355.6	263.1	295.6	315.6	230.6	295.6	315.6	225				
	16	406.4	301.2	346.4	366.4	271.4	346.4	366.4	206				
	18	457.2	339.3	397.2	417.2	307.2	397.2	417.2	196				
	20	508	377.4	448	468.0	345	448	468	176				

⚠ Pour une installation horizontale, la valeur cible de la capacité de charge est de 25% (valeur de référence).

⚠ Les rails ne peuvent pas être séparés. ⚠ Utiliser des vis mécaniques M4 à tête fraisée bombée (P.2-186) ou des vis à tête fraisée bombée (P.2-226) pour monter les rails.

Ordering Example
Référence pièce
SSRY2718
SRY2720

Rails de glissières Capacité de charge : 275N~370N/2 pièces.

Charge légère, acier, acier inoxydable

■ **Caractéristiques** : les rails sont en acier recouvert de chrome trivalent. Rails de glissières économiques et conformes aux réglementations RoHS.

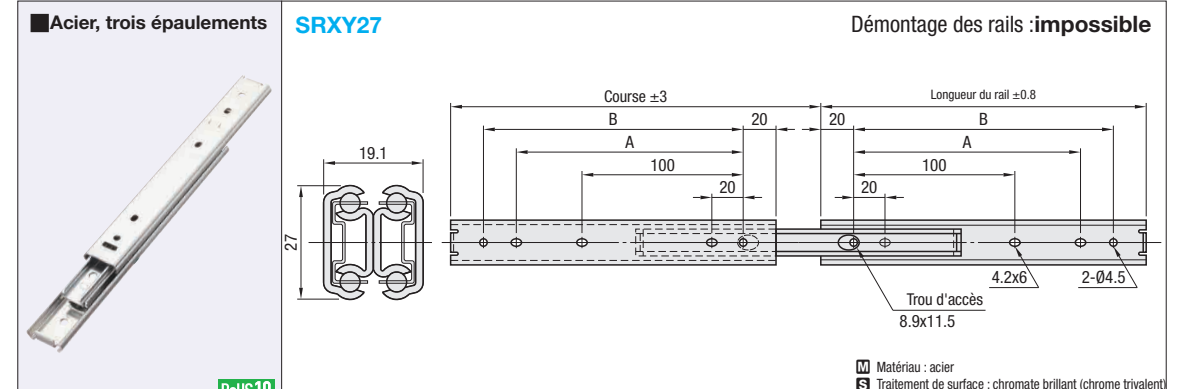

Référence pièce		Longueur du rail	Course	A	B	Capacité de charge (N/x2)	Prix unitaire 1 à 5 pièce(s)	Remise sur volume 6 - 20 pcs
Type	N°							
SRXY27	20	200	228.8	140	160	370		
	25	250	276.2	190	210	360		
	30	300	327.2	240	260	350		
	35	350	376.4	290	310	330		
	40	400	425.6	340	360	310		
	45	450	474.8	390	410	290		
50	500	524.0	440	460	280			

⚠ Pour une installation horizontale, la valeur cible de la capacité de charge est de 25% (valeur de référence). ⚠ Les rails sont à trois épaulements et ne peuvent pas être démontés.

⚠ Utiliser des vis mécaniques M4 à tête fraisée bombée (P.2-233, 234) ou des vis à tête fraisée bombée (P.2-232) pour monter les rails.

■ **Caractéristiques** : les rails sont faits en EN 1.4301 Équiv., qui affiche une excellente résistance à la corrosion. Rails de glissières verrouillables en position entièrement fermée. Voir ex. d'application P630.

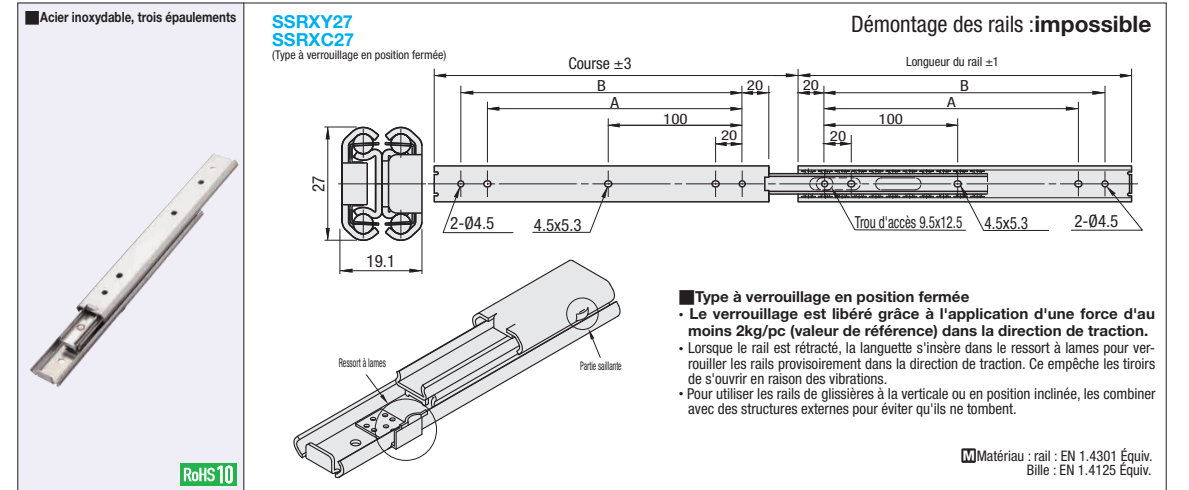

Référence pièce		Longueur du rail	Course	A	B	Capacité de charge (N/x2)	SSRXY27		SSRXC27	
Type	N°						Prix unitaire 1 à 5 pièce(s)	Remise sur volume 6 - 20 pcs	Prix unitaire 1 à 5 pièce(s)	Remise sur volume 6 - 20 pcs
SSRXY27 SSRXC27	08	203.2	225.2	143.2	163.2	373				
	10	254	276.0	194	214.0	363				
	12	304.8	326.8	244.8	264.8	353				
	14	355.6	377.6	295.6	315.6	333				
	16	406.4	428.4	346.4	366.4	313				
	18	457.2	479.2	397.2	417.2	294				
	20	508	530.0	448	468.0	275				

⚠ Pour une installation horizontale, la valeur cible de la capacité de charge est de 25% (valeur de référence).

⚠ Les rails ne peuvent pas être démontés. ⚠ Utiliser des vis mécaniques M4 à tête fraisée bombée (P.2-185) ou des vis cruciformes à tête cylindrique bombée (P.2-226) pour monter les rails.

Ordering Example
Référence pièce
SSRXC2708
SRXY2735