

Roulements à billes auto-alignant

Roulements à gorge profonde en acier inoxydable

■ **Caractéristiques** : la fonction d'alignement automatique permet d'accepter un certain désalignement au montage et une certaine déformation pendant la rotation. Peut être utilisé avec des arbres de transmission pouvant supporter une certaine déformation.

B1 □□□□

(schéma d'installation)

Matériau : EN 1.3505 équiv.
Niveau de précision : JIS B 1514 Niveau 0

Pour plus de détails sur la tolérance et les valeurs admissibles des bagues interne et externe, voir P.2243

Référence pièce	d	D	B	r (min.)	Capacité de charge de base		Vitesse de rotation admissible tr/min (référence)	Dimensions relatives			Masse (g) (référence)	Prix unitaire
					Cr (dynamique) kN	Co (statique) kN		Ds (min.)	dh (max.)	R (max.)		
B1200	10	30	9	0.6	5.55	1.19	22000	14.0	26.0	0.6	33	
B1300		35	11		7.35	1.62	20000		31.0			57
B1201	12	32	10	1	5.70	1.27	22000	16.0	28.0	1	39	
B1301		37	12		9.65	2.16	18000	17.0	32.0			66
B1202	15	35	11	0.6	7.6	1.75	18000	19.0	31.0	0.6	51	
B1302		42	13		9.7	2.29	16000	20.0	37.0			93
B1203	17	40	12	0.6	8.00	2.01	16000	21.0	36.0	0.6	72	
B1303		47	14		12.7	3.20	14000	22.0	42.0			130
B1204	20	47	14	1	10.0	2.61	14000	25.0		1	120	
B1304		52	15		12.6	3.35	12000	26.5	45.5			165

kgf=Nx0.101972

■ Conception et caractéristiques

La course de bague externe forme une surface sphérique dont le centre de courbure correspond au centre du roulement. La bague interne, les billes et la cage sont donc en mesure de tourner librement autour du centre du roulement, en se réglant automatiquement. Peut être utilisé avec des arbres de commande pouvant supporter une certaine déformation. Peut également être utilisé dans certaines situations où l'alignement d'un arbre et d'un carter présente des difficultés.

■ Angle de désalignement admissible

Remarque : l'angle de désalignement admissible des roulements à billes à alignement automatique est de 0.07 ~ 0.12 radian (4° ~ 7°) environ, sous une charge normale. Cet angle peut toutefois être restreint par les dimensions de la butée et du congé autour du roulement.

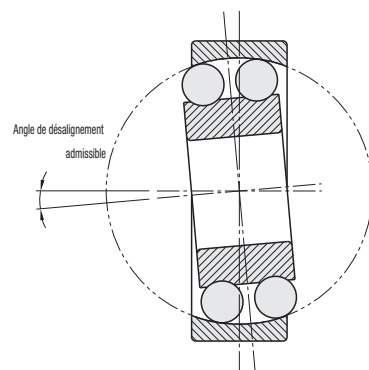
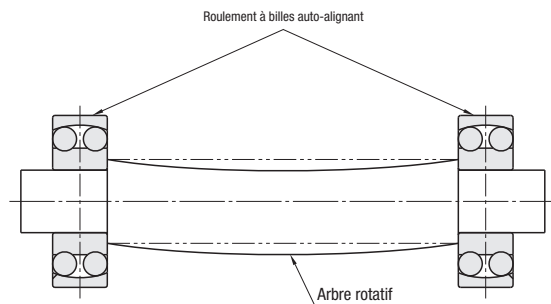

Ordering Example **Référence pièce**
B1300

■ **Caractéristiques** : le D.E. est réduit par usinage direct d'une rainure en V sur la bague externe du roulement.

SZV

Matériau : EN 1.4125 équiv.
Niveau de précision : JIS B 1514 Niveau 0

Référence pièce	Type	d	D	B	VD	Chan-frein C	Capacité de charge de base		Dimensions relatives		Masse (g) (référence)	Prix unitaire	
							Cr (dynamique) N	Co (statique) N	Ds (min.)	dh (max.)			
SZV	3	12	4	9.06	(0.25)	542	186	4.5	7.5	1.3			
	3	14										11.06	1.9
	4	12										9.06	1.2
	4	14										11.06	1.8
	6	16		13.06	235	650	7.5	10	2.1				

Le rayon au creux de la rainure en V est de R0.2.

kgf=Nx0.101972

SZU

Matériau : EN 1.4125 équiv.
Niveau de précision : JIS B 1514 Niveau 0

Référence pièce	Type	d	D	B	UD	UR (rayon de rainure)	Chan-frein C	Capacité de charge de base		Dimensions relatives		Masse (g) (référence)	Prix unitaire	
								Cr (dynamique) N	Co (statique) N	Ds (min.)	dh (max.)			
SZU	3	12	4	10	1.15	(0.25)	542	186	4.5	7.5	1.2			
	3	14											11.06	1.8
	4	12											9.06	1.1
	4	14											11.06	1.8
	6	16		14		235	650	7.5	10	2.1				

kgf=Nx0.101972

SZG

Matériau : EN 1.4125 équiv.
Niveau de précision : JIS B 1514 Niveau 0

Référence pièce	Type	d	D	B	GD	GR (Largeur de la rainure)	Chan-frein C	R (Angle R)	Capacité de charge de base		Dimensions relatives		Masse (g) (référence)	Prix unitaire	
									Cr (dynamique) N	Co (statique) N	Ds (min.)	dh (max.)			
SZG	3	12	4	10	2	(0.25)	0.25	542	186	4.5	7.5	1.3			
	3	14												11.06	1.8
	4	12												9.06	1.2
	4	14												11.06	1.8
	6	16		14		235	650	7.5	10	2.1					

kgf=Nx0.101972

Ordering Example **Référence pièce** - **D**
SZV3 - 12
SZU3 - 12