

# Chariots de transport

## Type à largeur de rouleau 15mm

■ **Caractéristiques** : Léger par rapport au transporteur à rouleaux et peut être facilement installé à divers endroits.

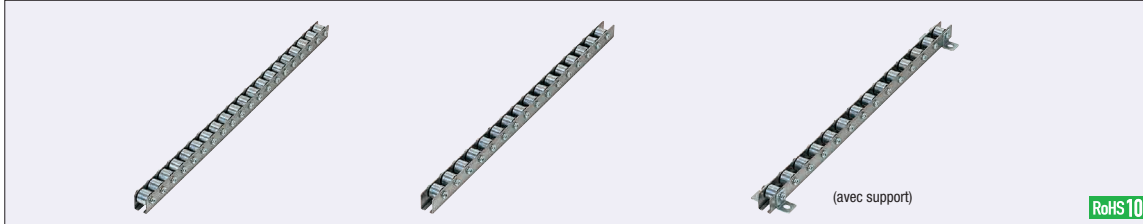

Type	Pas de rouleau			① Rouleaux		Roulement	② Cadre		③ Vis, écrou		④ Support	
	P=25	P=30	P=35	Matériau	Traitement de surface	Matériau	Matériau	Traitement de surface	Matériau	Traitement de surface	Matériau	Traitement de surface
Sans support	CRONEY	CRONFY	CRONY	-	-	Acier	SPHC-P	-	Acier	Galvanisation au zinc	-	-
Avec support	CRONEYB	CRONFYB	CRONYB	Acier	Galvanisation au zinc	Acier	SPHC-P	Placage par trempé à chaud*	Acier	Galvanisation au zinc	Acier	Galvanisation au zinc

\* Placage par trempage à chaud (placage par fusion au zinc, aluminium et magnésium)

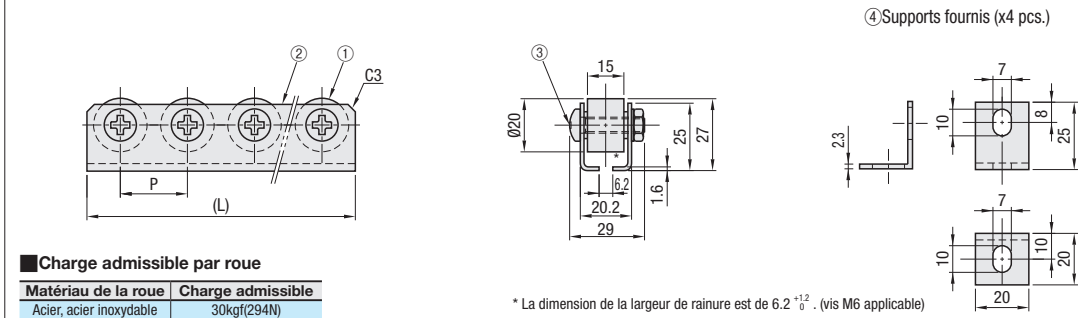

Référence pièce	L	Prix unitaire					
		CRONEY	CRONEYB	CRONY			
<b>Type</b>	<b>Roue Qté</b>	<b>P=25</b>	<b>P=30</b>	<b>P=35</b>			
	2	(48)	(58)	(68)			
	3	(73)	(88)	(103)			
	4	(98)	(118)	(138)			
	5	(123)	(148)	(173)			
	6	(148)	(178)	(208)			
	7	(173)	(208)	(243)			
	8	(198)	(238)	(278)			
	9	(223)	(268)	(313)			
	10	(248)	(298)	(348)			
	11	(273)	(328)	(383)			
	12	(298)	(358)	(418)			
	13	(323)	(388)	(453)			
	14	(348)	(418)	(488)			
	15	(373)	(448)	(523)			
	16	(398)	(478)	(558)			
	17	(423)	(508)	(593)			
	18	(448)	(538)	(628)			
	19	(473)	(568)	(663)			
	20	(498)	(598)	(698)			
	21	(523)	(628)	(733)			
	22	(548)	(658)	(768)			
	23	(573)	(688)	(803)			
	24	(598)	(718)	(838)			
	25	(623)	(748)	(873)			
	26	(648)	(778)	(908)			
	27	(673)	(808)	(943)			
	28	(698)	(838)	(978)			
	29	(723)	(868)	(1013)			
	30	(748)	(898)	(1048)			
	31	(773)	(928)	(1083)			
	32	(798)	(958)	(1118)			
	33	(823)	(988)	(1153)			

Ordering Example Référence pièce CRONEY15

■ **Méthode pour les supports de montage**  
Retirer les 2 écrous de l'endroit où le support doit être installé et installer le support à l'aide des vis fournies.

EX Example

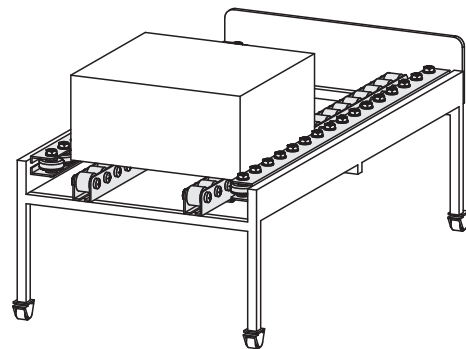

# Chariots de transport

## Type à largeur de rouleau 25, 50mm

■ **Caractéristiques** : Léger par rapport au transporteur à rouleaux et peut être facilement installé à divers endroits.

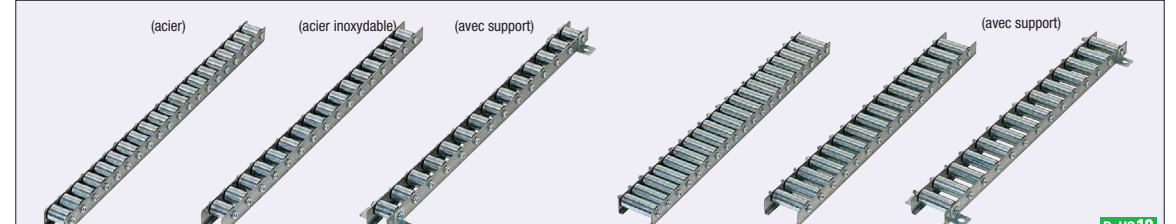

Type	Support	Pas de rouleau			① Rouleau		Roulement	② Cadre		③ Vis, écrou		④ Support				
		P=25	P=30	P=35	Matériau	Traitement de surface	Matériau	Matériau	Traitement de surface	Matériau	Traitement de surface	Matériau	Traitement de surface			
25	Sans support	CRONEW	CRONFW	CRONW	Acier	Galvanisation au zinc	Acier	Acier	Placage par trempé à chaud*	Acier	Galvanisation au zinc	-	-			
	Avec support	CRONEWB	CRONFWB	CRONWB								Acier inoxydable	Acier inoxydable	Acier inoxydable	-	-
	Sans support	-	-	CROCWB								-	-	-	-	-
	Avec support	-	-	CROSWB								-	-	-	-	-
50	Sans support	CRONEX	CRONFX	CRONX	Acier	Galvanisation au zinc	Acier	Acier	Placage par trempé à chaud*	Acier	Galvanisation au zinc	-	-			
	Avec support	CRONEXB	CRONFXB	CRONXB								Acier inoxydable	Acier inoxydable	Acier inoxydable	-	-

\* Placage par trempage à chaud (placage par fusion au zinc, aluminium et magnésium)

■ **Charge admissible par roue**

Largeur de rouleau	Charge admissible
25	40kgf (392N)
50	50kgf (480N)

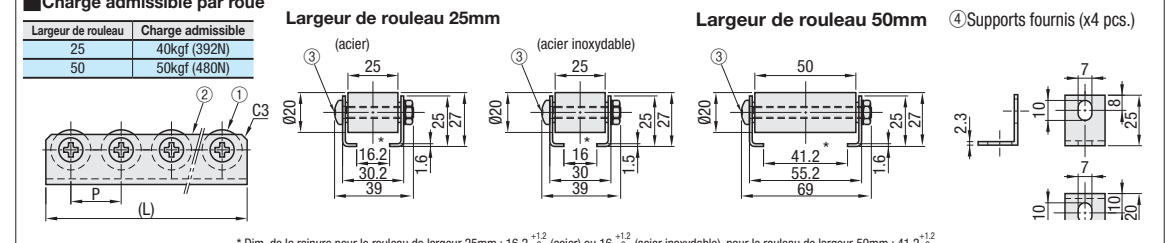

Référence pièce	L	Prix unitaire													
		Largeur de rouleau 25mm					Largeur de rouleau 50mm								
Type	Roue Qté	P=25	P=30	P=35	CRONW	CRONFW	CRONWB	CROCWB	CROSW	CROSWB	CRONEX	CRONFX	CRONXB	CRONFXB	CRONXB
Largeur de rouleau 25mm	2	(48)	(58)	(68)											
	3	(73)	(88)	(103)											
	4	(98)	(118)	(138)											
	5	(123)	(148)	(173)											
	6	(148)	(178)	(208)											
	7	(173)	(208)	(243)											
	8	(198)	(238)	(278)											
	9	(223)	(268)	(313)											
	10	(248)	(298)	(348)											
	11	(273)	(328)	(383)											
Avec support	12	(298)	(358)	(418)											
	13	(323)	(388)	(453)											
	14	(348)	(418)	(488)											
	15	(373)	(448)	(523)											
	16	(398)	(478)	(558)											
	17	(423)	(508)	(593)											
	18	(448)	(538)	(628)											
	19	(473)	(568)	(663)											
	20	(498)	(598)	(698)											
	21	(523)	(628)	(733)											
Largeur de rouleau 50mm	22	(548)	(658)	(768)											
	23	(573)	(688)	(803)											
	24	(598)	(718)	(838)											
	25	(623)	(748)	(873)											
	26	(648)	(778)	(908)											
	27	(673)	(808)	(943)											
	28	(698)	(838)	(978)											
	29	(723)	(868)	(1013)											
	30	(748)	(898)	(1048)											
	31	(773)	(928)	(1083)											
32	(798)	(958)	(1118)												
33	(823)	(988)	(1153)												

Le poids de charge est de 40kgf (392N) par roue pour les rouleaux de largeur 25mm et de 50kgf (480N) pour les rouleaux de largeur 50mm.

Ordering Example Référence pièce CRONEW15

■ **Méthode pour les supports de montage**  
Retirer les 2 écrous de l'endroit où le support doit être installé et installer le support à l'aide des vis fournies.