

[Haute précision] Bille linéaire

Tête de micromètre / Vis d'alimentation

Caractéristiques : étages dans l'axe des XYZ à glissière à billes linéaires et haute précision/rigidité. Il est possible de réduire encore davantage le prix en sélectionnant les types à vis d'alimentation.

Axe des XYZ **RoHS10**

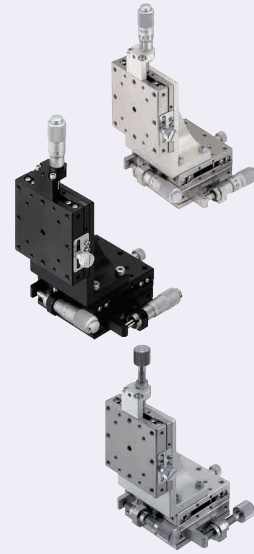

Tête de micromètre

XYZSG
(25≤A≤80)

XYZSGB (noir)
(A=25, 40, 60, 80)

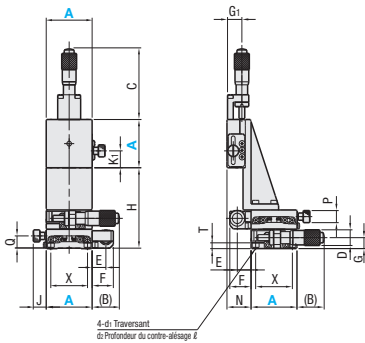

Vis d'alimentation (pas 0.5)

XYZSCG
(25≤A≤80)

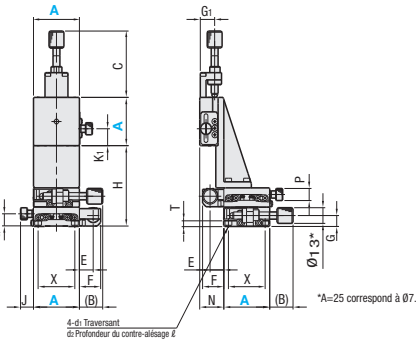

Type	Corps principal	Bille	Ressort	Support de tête du micromètre	Support de pointe
Tête de micromètre	Vis d'alimentation	Matériau	Matériau	Matériau	Matériau
XYZSG	XYZSCG	EN 1.4125 équiv. Placage autocatalytique au nickel	EN 1.4125 équiv. 58HRC~	SUS304WPB	EN AW-5052 équiv. Anodisé clair
XYZSGB	-	EN 1.4125 équiv. Placage L70C	EN 1.4125 équiv. 58HRC~	SUS304WPB	EN 1.4305 équiv. Anodisé noir Placage L70C

*A=25 correspond à Ø7.
Pour plus d'informations sur les matériaux de la tête de micromètre et de la vis d'alimentation, se reporter aux P2005 et P2006.

Tête de micromètre (XYZSG, XYZSGB) / Vis d'alimentation (XYZSCG) Étages standard avec spécifications semblables : combinaison de XYLSB (P1942) et ZLBS (P1965)

Référence pièce	Vue avant													Vue latérale							Accessoires (x4)				
	Type	A	H	(C)		K1	Q	J	(B)		Distance de déplacement (mm)			E	F	N	T	D	G	P		G1	X	d1	d2
XYZSG XYZSCG XYZSGB (*uniquement)	25*	36.5	37	23	10	8.5	6.8	25	11	±3.2	7	11.7	7	3.7	9.3	7	6	10	20	2.5	4.2	2.5	SCB2-4		
	40*	67	58.5	55	14	10.5	11.3	23.5	20.3	±6.5	12	18.5	5	4.5	13	8.9	10	13	32	3.5	6	3.5	SCB3-6		
	50*	62	58.5	55	19	10.5	11.3	18.5	15.3	±6.5	12	18.5	20	4.5	13	8.9	10	13	40	3.5	6	3.5	SCB3-6		
	60*	57	58.5	55	24	10.5	11.3	13.5	10.3	±6.5	12	18.5	21	5	13	8.9	10	13	50	4.5	8	4	SCB4-6		
	70*	61	58.5	55	23.5	11.5	11.3	14	10.8	±6.5	12	18.5	12	6	13	10	10	14	60	4.5	8	4.5	SCB4-6		
80*	60	96	55	25	14.5	11.3	43.5	10	±12.5 ¹	17	26 ²	20	6.5	18	10.8	10	16.5	70	4.5	8	5.3	SCB4-6			

*1 XYZSG80 la course est de ±6.5mm. *2 Lorsque la vis d'alimentation XYZSCG A=80, F=23.5.

Performances

Référence pièce	Type	Surface de l'étage (mm)	Capacité de charge (N)	Précision de la course			Capacité de charge du moment (N·m)			Rigidité du moment (°/N·cm)			Prix unitaire			
				Linéarité	Pas	Lacet	Pas	Lacet	Roulement	Pas	Lacet	Roulement	XYZSG	XYZSCG	XYZSGB	
XYZSG XYZSCG XYZSGB (*uniquement)	25*	25x25	9.8	3µm	30"	25"	2.0	2.0	2.0	4.10	3.30	4.90	0.37			
	40*	40x40	49	1µm à billes linéaires noires : 3µm	25"	15"	5.0	5.0	5.0	0.98	0.91	1.05	0.78			
	50*	50x50					6.0	6.0	6.0	0.38	0.37	0.39	1.00			
	60*	60x60					9.0	9.0	9.0	0.21	0.21	0.21	1.38			
	70*	70x70					12.9	12.9	12.9	0.14	0.13	0.15	2.00			
80*	80x80	17.7					17.7	17.7	0.10	0.10	0.10	3.00				

XYZSG et XYZSGB : résolution de la tête de micromètre 10µm/division

Capuchon de bouton HDCVR13 (vendu séparément) : permet d'augmenter le diamètre de la poignée de Ø13 en installant le capuchon. P2004

Capuchon de rallonge HDEXT13 (vendu séparément) : permet d'augmenter le diamètre de Ø13 de la tête de micromètre et de la vis d'alimentation. P2004

Ordering Example **XYZSG40**

Alterations **XYZSG40** - (C, CU, A, R)

Modifications	Position de la tête du micromètre et de la vis d'alimentation			
	Vers le haut	Vers le bas	Central	Inversée
Spéc.				
Code	C	CU	A	R

Les têtes de micromètre peuvent interférer selon la position de course de chaque axe. Vérifier et contrôler les plages de course utilisables dans les données CAO.
Ne s'applique pas au modèle XYZSGB.

Les dimensions de montage de la tête de micromètre, de la vis d'alimentation et du collier diffèrent de celles des produits standard. Se reporter aux données CAO pour plus d'informations.

[Haute précision] Bille linéaire

Profil abaissé

Caractéristiques : étages dans l'axe des XYZ avec axes des XY à glissière à billes linéaires et profil abaissé.

Axe des XYZ **RoHS10**

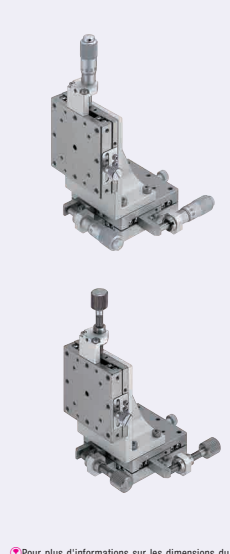

Tête de micromètre

XYZSSG

Vis d'alimentation (pas 0.5)

XYZSSCG

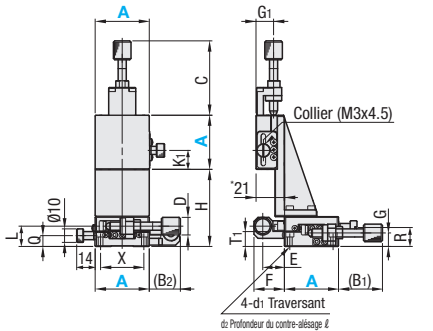
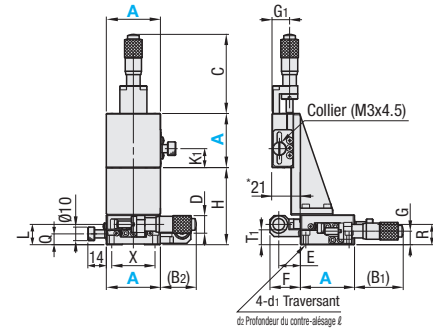

Type	Corps principal	Bille	Ressort	Support de tête du micromètre	Support de pointe
Tête de micromètre	Vis d'alimentation	Matériau	Matériau	Matériau	Matériau
XYZSSG	XYZSSCG	EN 1.4125 équiv. Placage autocatalytique au nickel	EN 1.4125 équiv. 58HRC~	SUS304WPB	EN AW-5052 équiv. Anodisé clair
XYZSSG	-	EN 1.4125 équiv. Placage L70C	EN 1.4125 équiv. 58HRC~	SUS304WPB	EN 1.4305 équiv. Anodisé noir Placage L70C

* Lorsque A=80, la forme du support est différente. L'étage dépasse alors du support de 20.
Pour plus d'informations sur les matériaux de la tête de micromètre et de la vis d'alimentation, se reporter aux P2005 et P2006.

Tête de micromètre (XYZSSG), vis d'alimentation (XYZSSCG)

Référence pièce	Vue avant													Vue latérale							Accessoires (x4)						
	Type	A	H	K1	C		(B2)		Distance de déplacement (mm)			D	L	Q	X	R	G	G1	T1	E		F	(B1)			d1	d2
XYZSSG XYZSSCG	40	57	14	58.5	55	26.5	23	±6.5	13	15	8	32	14	10	13	10.5	16	22.5	36	32.5	3.5	6	3.5	SCB3-10			
	60	47	24	58.5	55	16.5	13	±6.5	13	15	8	50	14	10	13	10.5	16	22.5	20.3	16.8	4.5	8	4.5	SCB4-10			
	80	46	25	96	55	32	-7 ¹	±12.5 ²	18 ²	17	9.5	70	16.5	15	16.5	12.5	23	32 ²	39	0	4.5	8	6.5	SCB4-10			

*1. L'extrémité de la vis d'alimentation (XYZSSCG) s'insère de 7mm à l'intérieur de surface avant de l'étage. *2 Lorsque la vis d'alimentation XYZSSCG A=80, la course=±6.5, D=13, F=30.

Performances

Référence pièce	Type	Surface de l'étage (mm)	Capacité de charge (N)	Précision de la course			Capacité de charge du moment (N·m)			Rigidité du moment (°/N·cm)			Prix unitaire		
				Linéarité	Pas	Lacet	Pas	Lacet	Roulement	Pas	Lacet	Roulement	Pas	Lacet	Roulement
XYZSSG XYZSSCG	40	40x40	49	3µm	40"	20"	4.5	5.0	4.5	1.15	0.89	1.27	0.66		
	60	60x60					9.0	8.1	9.0	0.29	0.24	0.28	1.22		
	80	80x80					16.4	15.9	16.4	0.13	0.08	0.12	2.52		

XYZSSG : résolution de la tête de micromètre 10µm/division

Capuchon de bouton HDCVR13 (vendu séparément) : permet d'augmenter le diamètre de la poignée de Ø13 en installant le capuchon. P2004

Capuchon de rallonge HDEXT13 (vendu séparément) : permet d'augmenter le diamètre de Ø13 de la tête de micromètre et de la vis d'alimentation. P2004

Ordering Example **XYZSSG40**

Alterations **XYZSSG40** - (C, CU, A, R)

Modifications	Position de la tête du micromètre et de la vis d'alimentation			
	Vers le haut	Vers le bas	Central	Inversée
Spéc.				
Code	C	CU	A	R

Les dimensions de montage de la tête de micromètre, de la vis d'alimentation et du collier diffèrent de celles des produits standard. Se reporter aux données CAO pour plus d'informations.