

Roulettes avec plaques de fixation / supports de nivellement

Plaque de montage



RoHS 10



RoHS 10



RoHS 10

Ensemble de supports pour nivellement

Référence pièce		Charge admissible kN(kgf)	Masse (kg)	Nom				Prix unitaire	Remise sur volume		
Type	N°			Plaque	Support de nivellement	Vis	Quantité	Écrou	Quantité	1 à 8 pièce(s)	9~20
HAJPS	5	4.9(500)	0.45	HAJP5	NFJN12-100	CBM5-10	4	HNTT5-5	4		
	6		0.46	HAJP6		CBM6-12	4	HNTT6-6	4		
	8*					CBM8-20	4	HNTT8-8	4		
	5050	16.6(1700)	1.15	HAJPC5050	FJFN16-150	CBM6-15	8	HNTT6-6	8		
	6060		1.6	HAJPC6060		CBM8-25	8	HNTT8-8	8		
	8080		2.5	HAJPC8080	FJFN20-150	CBM8-25	8	HNTT8-8	8		
9090	39.2(4000)	2.9	HAJPC9090								

8* est utilisé en commun avec 8-45. Les rondelles sont uniquement fournies avec le type HAJPS8080.
Les n° 6060, 8080 et 9090 s'appliquent aux types HFS6-6060, HFS8-8080 et HFS8-9090.

Plaque avec roulettes (roulettes avec butée)

Référence pièce		Charge admissible kN(kgf)	Masse (kg)	Nom				Prix unitaire	Remise sur volume	
Type	N°			Plaque	Roulette	Vis	Quantité	Écrou	Quantité	1 à 8 pièce(s)
HCHPS	5	0.9(100)	0.69	HAJP5	HCHAS12-100	CBM5-10	4	HNTT5-5	4	
	6	1.4(150)	0.7	HAJP6	HCHAS12-150	CBM6-12	4	HNTT6-6	4	
	8*	1.7(170)	1.8	HAJP8	HCHAS16-170	CBM8-20	4	HNTT8-8	4	

8* est utilisé en commun avec 8-45.
Les n°5 et 6 s'appliquent au profilé extrudé carré 20 avec une largeur de fente de 6 et au profilé extrudé carré 30 avec une largeur de fente de 8. Le n°8 s'applique aux profilés extrudés carrés 40 et 45 avec une largeur de fente de 10.

Ensemble support de nivellement/plaque à roulette

Référence pièce		Charge admissible des roulettes kN(kgf)	Charge admissible du support de nivellement kN(kgf)	Masse (kg)	Nom				Prix unitaire	Remise sur volume		
Type	N°				Plaque	Support de nivellement	Roulette	Montage sur l'extrusion	Écrou	Quantité	1 à 8 pièce(s)	9~20
HAJCHP	5	0.9(100)	4.9(500)	0.86	HAJPC5	NFJN12-100	HCHA12-100	-	CBM5-10	4	HNTT5-5	4
	2525				HAJPC2525							
	54040	1.4(150)	4.9(500)	0.9	HAJPC54040	NFJN16-150	CHJF50S	CBM6-10	4	CBM5-15	8	
	6				HAJPC6	NFJN12-100	HCHA12-150	-	CBM6-12	4	HNTT6-6	4
	8*				HAJPC8							
	5050	1.7(170)	16.6(1700)	2.2	HAJPC5050	FJFN16-150	CHJF50S	CBM6-12	4	CBM8-20	4	HNTT8-8
	6060				HAJPC6060							
	8080				HAJPC8080	FJFN20-150	CSHN-S75-H	CBM8-12	8	CBM6-15	8	HNTT6-6
	9090				HAJPC9090							

8* est utilisé en commun avec 8-45. Les rondelles sont uniquement fournies avec le type HAJPS8080.

Ordering Example Références pièces HAJCHP6060

Exemple

Exemple de montage
● Montage de la plaque du support de nivellement ● Montage de la plaque avec roulette ● Montage du support pour nivellement + plaque avec roulette ● Montage du type HAJPD (page suivante)

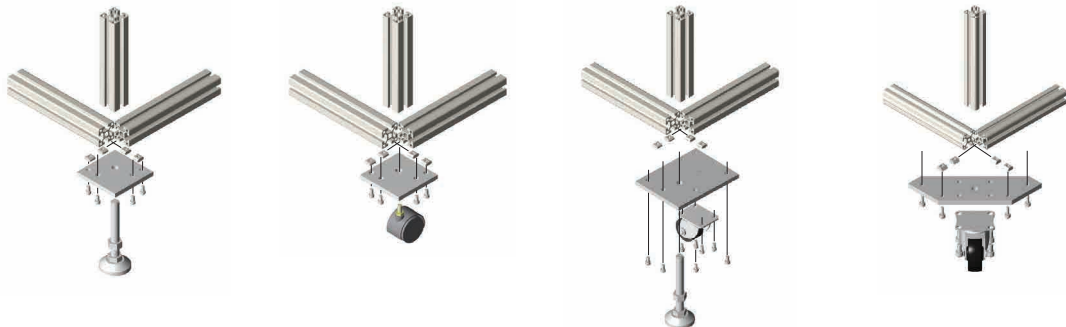

HAJP 5, 6, 8
HAIJSS 5, 6, 8

HAJPC 5, 6, 2525
HAIJPCS 5, 6, 2525

HAJPC 8
HAIJPCS 8

HAJPC 54040, 5050
HAIJPCS 54040, 5050

HAJPC 6060
HAIJPCS 6060

HAJPC 8080, 9090
HAIJPCS 8080, 9090

HAJPD 5, 6, 8
HAIJPDS 5, 6, 8

Type	Matériau	Traitement de surface
HAJP, HAJPC, HAJPD	EN 1.0038 équiv. (Laminé à chaud) Finition brute	Galvanisation au zinc
HAIJSS, HAIJPCS, HAIJPDS	EN 1.4301 équiv.	-

Référence pièce		A	B	T	M1	M2	D	L1	L2	L3	L4	L5	L6	L7	L8	L9	Masse (kg)	HAJP, HAJPC, HAJPD		HAIJSS, HAIJPCS, HAIJPDS	
Type	N°																	Prix unitaire	Remise sur volume	Prix unitaire	Remise sur volume
HAJP HAIJSS	5	75	-	6	12	-	5.5	8	30	27	-	43	-	-	-	-	0.24	1 à 8 pièce(s)	9~20	1 à 8 pièce(s)	9~20
	6	-	-	-	-	-	7	13	25	31	-	-	-	-	-	-	-	-	-	-	-
	8*	100	-	9	16	-	9	20	45	25	-	60	-	-	-	-	0.65				
HAJPC HAIJPCS	5	135	75	6	12	-	5.5	8	30	27	43	122	60	-	-	-	0.45				
	2525	-	-	-	-	-	10.5	-	-	-	-	-	-	-	-	-	-	-	-	-	-
	54040	100	125	9	16	6	8	20	20	107	82	11	10	36	54	0.82					
	6	135	75	6	12	-	7	13	25	87	31	43	122	60	-	-	0.44				
	8*	166	125	9	16	6	9	20	45	86	45	60	120	61	-	-	-	-	-	-	-
	5050	150	-	-	-	-	7	10	60	20	65	106	10	10	36	54	1.03				
	6060	125	-	-	-	-	12	12	30	-	98	17	8	-	-	-	-	-	-	-	-
8080	150	-	-	-	-	9	15	15	40	-	115	9.5	9.5	63	63	2					
9090	165	-	12	20	8	9	15	15	45	-	130	14	14	42	42	2.5					
HAJPD HAIJPDS	5	184	50	6	6	-	5.5	154	20	10	40	56	112	11	28	25	0.53				
	6	237	74	9	8	-	7	193	30	20	50	129	16	37	37	0.9					
	8	250	82	12	8	-	9	193	40	20	55	144	20	42	41	2.1					

8* est utilisé en commun avec 8-45.
Les n° 6060, 8080 et 9090 s'appliquent aux types HFS6-6060, HFS8-8080 et HFS8-9090.
Les n°5 et 6 s'appliquent au profilé extrudé carré 20 avec une largeur de fente de 6 et au profilé extrudé carré 30 avec une largeur de fente de 8. Le n°8 s'applique aux profilés extrudés carrés 40 et 45 avec une largeur de fente de 10.
Le n°54040 s'applique au profilé extrudé HFS5-4040. Le n°5050 s'applique au profilé extrudé HFS6-5050.

Ordering Example Références pièces HAJP5

Exemple Voir page de gauche.