

Poignées de tirage ceintrées / Poignées de tirage phénolées

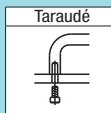

Poignées de tirage - Non métalliques / En forme de T

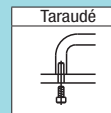

Poignées de tirage bombées

UWSY

Caractéristiques : Conçue pour être esthétique et offrir une bonne préhension.



RoHS10

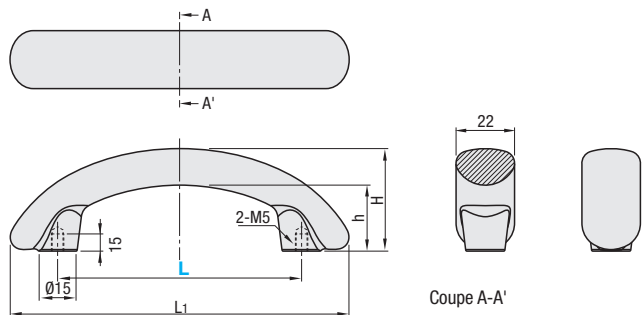

Coupe A-A'

Matériau : EN 1.4301 équiv.
Traitement de surface : Polissage



Exemple



Côté arrière

Référence pièce	L	L1	H	h	Charge admissible (N)	Masse (g)	Prix unitaire
UWSY	100	138	42	27	500	351	
	150	190	44	29		448	

Ordering Example Référence pièce **UWSY100**

Poignées de tirage phénolées

UPCFN



RoHS10

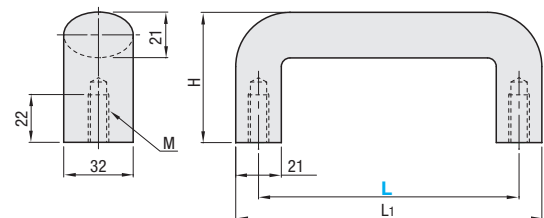

Matériau
Poignée Résine de phénol
Filetage Laiton (fileté)

Référence pièce	L	L1	M	H	Masse (g)	Charge admissible (N)	Prix unitaire
UPCFN	90	110	6	50	90	1100	
	114	132			105	1100	
	120	142			140	700	
	140	162	8	60	155	600	
	160	182			170	600	
	180	202			200	500	
	200	222	210	470			

Ordering Example Référence pièce **UPCFN114**

Type en nylon

UPFN



RoHS10

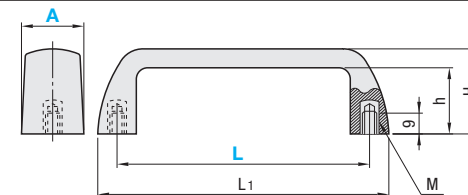

Matériau
Poignée Nylon 6 renforcé à la fibre de verre
Filetage Laiton (fileté)

Référence pièce	L	Color de la poignée	L1	H	h	M (normal)	Charge admissible (N)	Masse (g)	Prix unitaire
UPFN	26	B (noir)	121	37	29	6	500	55	
		W (blanc)	110		60				
		M (orange)	133	40	32			62	

La couleur des poignées est noire par défaut sauf spécification contraire.

Ordering Example Référence pièce **UPFN26** - L 105 - Color de la poignée B

Pour panneaux

HHDS HHDSW HHDSA HHDSS



RoHS10

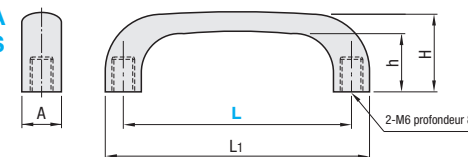

Type
HHDS Polycarbonate (noir)
HHDSW Polycarbonate (blanc)
HHDSA EN AC-46100 équiv. Peinture au four : métal argenté
HHDSS EN 1.4301 équiv. Surface durcie

Référence pièce	L1	H	h	A	Masse (g)				Prix unitaire				
HHDS	90	110	32	24	13	HHDS	HHDSW	HHDSA	HHDSS	HHDS	HHDSW	HHDSA	HHDSS
HHDSW	104	127	37	27.7	16	25	65	150					
HHDSA	122	149	43.3	32.5	19	42	102	220					

Il n'y a pas de charge admissible pour les poignées de montage de panneau.

Type en caoutchouc

UGFN

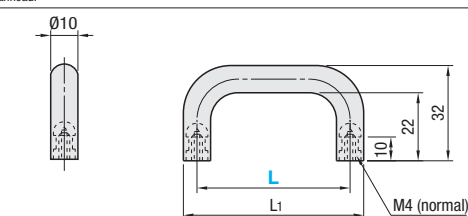

Matériau
Poignée Caoutchouc EPDM (noir mat)
Filetage Laiton (fileté)

Référence pièce	L	L1	Masse (g)	Prix unitaire
UGFN (type en caoutchouc)	40	50	10	
	53	63	12	
	70	80	15	

La valeur de la charge admissible n'est pas indiquée car il est impossible de la mesurer.

En T

TSPF

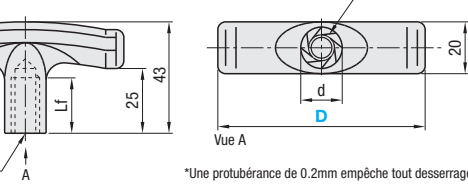

Matériau
Poignée Nylon renforcé à la fibre de verre (noir mat)
Filetage EN 1.0038 Equiv. (insert) Galvanisation au zinc

Référence pièce	D	M	Lf	d	Masse (g)	Prix unitaire
TSPF	50	3	20	11	26	
		4			28	
		5			30	
		5			46	
	80	6	25	16	50	
		6			56	
		8				
		8				

*Une protubérance de 0.2mm empêche tout desserrage.

Ordering Example Référence pièce **HHDS90** - M UGFN70 TSPF50 - 4